



# ECOCOMFORT PLUS



AP19989 ECOCOMFORT PLUS 100

AP19993 ECOCOMFORT PLUS 160

FR

UNITÉS DE VENTILATION PONCTUELLE AVEC RÉCUPÉRATION DE CHALEUR

MANUEL D'UTILISATION ET D'INSTALLATION

---

## UNITÉS DE VENTILATION PONCTUELLE AVEC RÉCUPÉRATION DE CHALEUR

Cher client, nous vous remercions d'avoir acheté l'appareil de ventilation ponctuelle à haute efficacité avec récupération de chaleur de la série Fantini Cosmi ECOCOMFORT PLUS, pour gérer le renouvellement de l'air et le confort de l'habitation. Ce manuel contient toutes les informations nécessaires pour une installation et une utilisation correctes.

Vous pouvez également télécharger ce manuel en format numérique et en plusieurs langues en encadrant le code QR ci-dessous et en saisissant le code du produit.

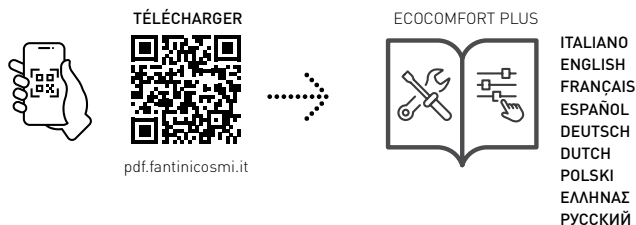

### Contenu du paquet

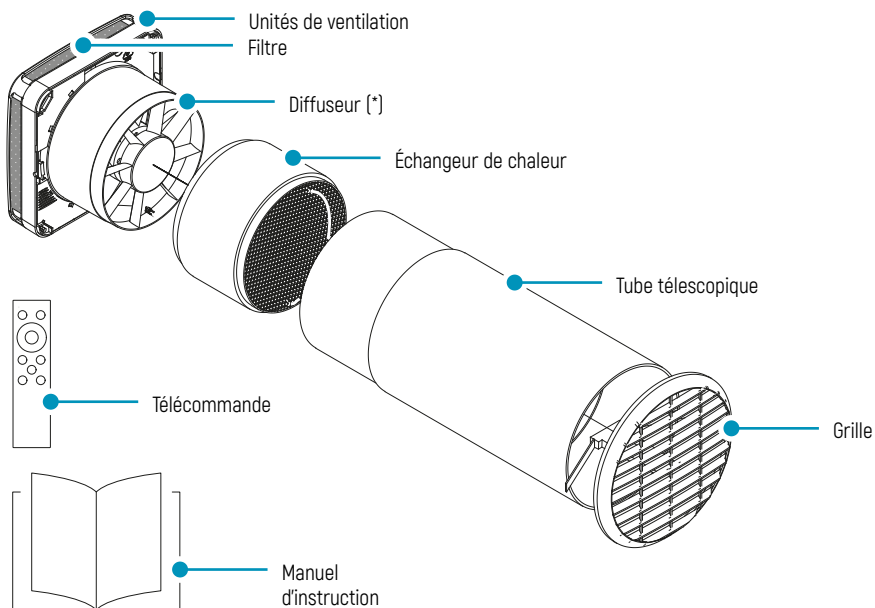

(\*) Uniquement inclus dans les unités avec un code de Ø 160 mm. AP19993

# INDEX

1 - AVERTISSEMENTS .....	PAGE 4
2 - DONNÉES TECHNIQUES .....	PAGE 5
3 - INSTALLATION .....	PAGE 6
3.1 - PRÉPARATION .....	PAGE 6
3.2 - ASSEMBLAGE ET RACCORDEMENT ÉLECTRIQUE .....	PAGE 8
4 - UTILISATION .....	PAGE 10
4.1 - MISE EN MARCHÉ ET ARRÊT .....	PAGE 11
4.2 - SÉLECTION DU MODE DE FONCTIONNEMENT .....	PAGE 11
4.3 - RÉGLAGE DE LA VITESSE DE VENTILATION .....	PAGE 12
4.4 - INFORMATIONS SUR LA SITUATION OPÉRATIONNELLE ACTUELLE .....	PAGE 12
4.5 - ACTIVATION ET RÉGLAGE DES CAPTEURS .....	PAGE 12
5 - NETTOYAGE ET ENTRETIEN .....	PAGE 14
6 - SOLUTION DES PROBLÈMES .....	PAGE 15
7 - CONDITIONS GÉNÉRALES DE GARANTIE .....	PAGE 15

# 1 - AVERTISSEMENTS



Lisez attentivement les instructions d'installation, les avertissements de sécurité, les instructions de fonctionnement et d'entretien de ce livret, qui doit être conservé pour référence ultérieure.

- L'installation de l'appareil ne doit être effectuée que par des techniciens qualifiés, dans le respect des normes en vigueur et avec un interrupteur omnipolaire dont la distance d'ouverture des contacts est supérieure ou égale à 3 mm.
- L'appareil est destiné à la ventilation, avec récupération de chaleur, de locaux résidentiels ; d'autres utilisations ne sont pas autorisées et exonèrent le fabricant de toute responsabilité pour les conséquences d'une utilisation non conforme, ainsi qu'en cas d'installation incorrecte.
- Après avoir retiré l'emballage, vérifiez l'intégrité de l'appareil ; en cas de doute, ne l'utilisez pas.
- L'utilisation de tout appareil électrique implique le respect de certaines règles de base. En particulier :
  - Ne touchez pas l'appareil avec des mains ou des pieds mouillés ou humides, ou avec des pieds nus.
  - Ne pas exposer l'appareil aux intempéries (pluie, soleil, etc.).
  - Avant d'effectuer toute opération d'entretien ou de nettoyage, débranchez l'appareil de l'alimentation électrique en ouvrant l'interrupteur omnipolaire de la ligne.
  - NE PAS alimenter l'appareil avec le couvercle ouvert.
- L'appareil est conforme aux directives européennes 2014/30/EU et 2014/35/EU.
- Ne pas obstruer la grille d'aspiration.
- Conformément aux lois en vigueur en matière de prévention des accidents, assurez-vous qu'aucune pièce mobile de l'appareil n'est accessible après l'installation. Si un appareil fonctionnant au gaz (ou à d'autres combustibles) est installé dans la pièce à ventiler, veillez à ce que le renouvellement de l'air soit suffisant pour assurer une parfaite combustion de l'appareil et un fonctionnement correct de l'unité de ventilation.
- Ne pas installer le ventilateur d'extraction dans le même conduit qu'un appareil à gaz.
- L'installation ne peut se faire qu'au mur.

## Élimination



Le symbole de la poubelle barrée sur l'équipement indique que le produit doit être collecté séparément des autres déchets à la fin de sa vie.

L'utilisateur doit donc soit remettre l'équipement en fin de vie aux centres de collecte sélective appropriés pour les déchets électroniques et électrotechniques, soit le remettre au revendeur lors de l'achat d'un nouvel équipement de type équivalent, à raison d'un pour un. Une collecte séparée appropriée en vue d'un recyclage, d'un traitement et d'une élimination écologiquement rationnelle des équipements mis au rebut permet d'éviter d'éventuels effets négatifs sur l'environnement et la santé et favorise le recyclage des matériaux à partir desquels l'équipement est fabriqué. L'élimination illégale du produit par l'utilisateur entraîne l'application des sanctions administratives prévues par le décret législatif n° 22/1997\* (articles 50 et suivants du décret législatif n° 22/1997).

## 2 - DONNÉES TECHNIQUES

Code	AP19989	AP19993	
Diamètre du tube (mm)	100	160	
Alimentation électrique	110-230V ~50/60Hz		
Débit (m <sup>3</sup> /h)	Basse vitesse	7	28
	Vitesse moyenne	16	33
	Vitesse élevée	26	50
	Vitesse minimale (nuit)	5	15
	Vitesse maximale (boost) <sup>(1)</sup>	30	55
Consommation électrique (W)	Basse vitesse	2	2,8
	Vitesse moyenne	3,5	5,2
	Vitesse élevée	5	8,9
	Vitesse minimale (nuit)	n.d.	1,6
	Vitesse maximale (boost) <sup>(1)</sup>	5,5	9
Niveau sonore (dB(A) 1,5m)	Basse vitesse	18	26
	Vitesse moyenne	23	30
	Vitesse élevée	28	36
	Vitesse minimale (nuit)	n.d.	n.d.
	Vitesse maximale (boost) <sup>(1)</sup>	31	38
Température de fonctionnement	-20°C ÷ +50°C		
Classification des filtres	ISO COARSE		
IP	X4		
Efficacité de la récupération de chaleur	Jusqu'à 90 %	Jusqu'à 90 %	
Durée de vie de la batterie de la télécommande	> 24 mois		

<sup>(1)</sup> La vitesse ne peut pas être sélectionnée manuellement (voir chapitre 4.5 - Activation et réglage du capteur)

### DIMENSIONS (mm)

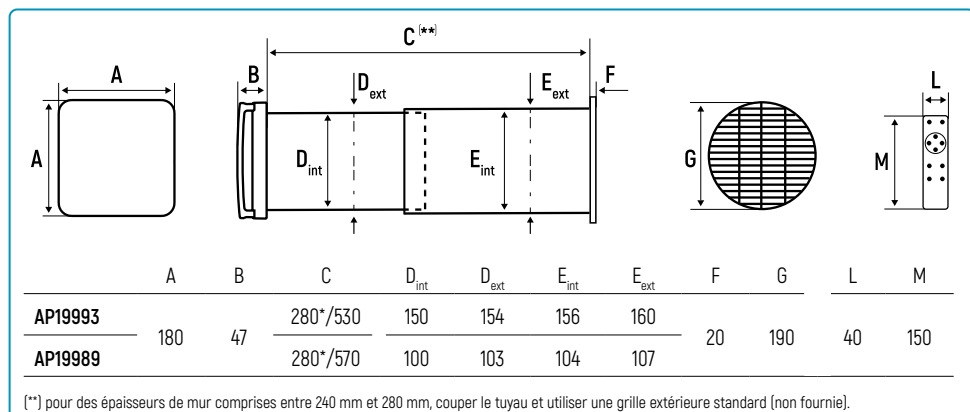

## 3 - INSTALLATION



Les opérations d'installation et d'entretien doivent être effectuées hors tension et par du personnel qualifié, conformément aux normes en vigueur.

### 3.1 - PRÉPARATION

#### CAROTAGE

1

POSITIONNEMENT D'UN DISPOSITIF

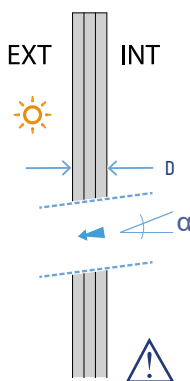
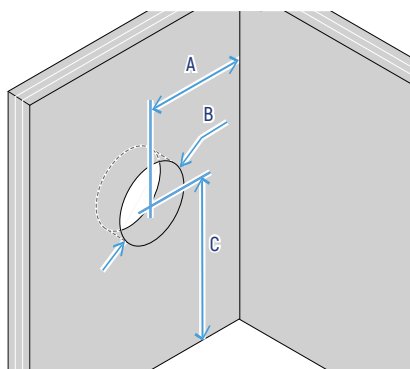

A	≥ 120 cm
B	∅ 11,0 cm
	∅ 16,2 cm
C	≥ 230 cm
D	24 ÷ 53/57 cm
α	1 ÷ 3°

POSITIONNEMENT DE PLUSIEURS APPAREILS

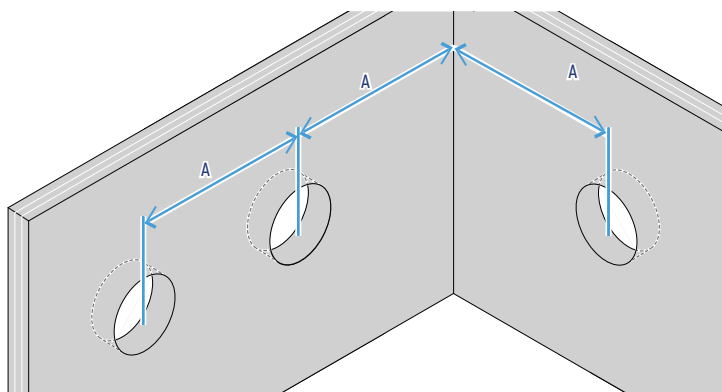

A	≥ 120 cm
---	----------



#### Important

Veiller à ce que le trou soit incliné vers l'extérieur ( $\alpha$ ) afin d'éviter le reflux du condensat.

**PRÉPARATION DU RACCORDEMENT ÉLECTRIQUE**

2

**A**

**B**

**A - ALIMENTATION SOUS LE CHEMIN**  
Amener l'alimentation dans la zone hachurée.

**B - ALIMENTATION EXTERNE**  
Amener l'alimentation par le côté gauche jusqu'au trou de passage du câble (voir page 9 pour le positionnement).

**INSERTION DU TUBE TÉLESCOPIQUE**

3

EXT INT

$E^{(*)}$

E	
> 28 cm	< 53 / 57 cm

\* pour des épaisseurs de mur comprises entre 240 mm et 280 mm, n'utiliser que le tube intérieur, en le coupant aux dimensions requises ; utiliser ensuite une grille extérieure standard (non fournie).

**Important**

Insérer le tube télescopique en positionnant la partie de plus grand diamètre au ras de la paroi extérieure. Faites glisser le tuyau intérieur pour l'aligner sur le mur intérieur de la pièce. S'assurer que le tuyau est correctement fixé.

## 3.2 - ASSEMBLAGE ET RACCORDEMENT ÉLECTRIQUE



Toutes les opérations d'assemblage doivent être effectuées à l'intérieur de la pièce.

### POSITIONNEMENT DE LA GRILLE

1

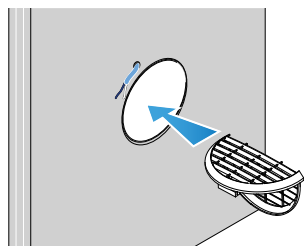

Insérer la grille pliée dans le tube télescopique.

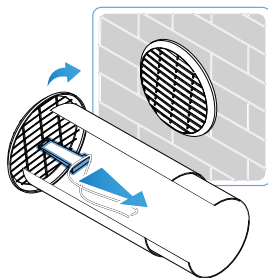

Amener la grille vers l'extérieur, puis tourner la grille pour l'ouvrir et la tirer vers l'intérieur.

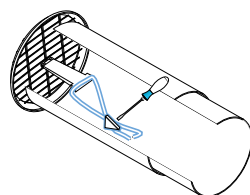

Fixer le support au tube et sécurisez la longe dans les fentes latérales.



#### Important

Vérifier l'orientation de la grille : les volets doivent être orientés vers le bas pour empêcher la pluie de pénétrer. Veuillez vous référer aux instructions de la grille dans l'emballage.

### INSERTION DE L'ÉCHANGEUR DE CHALEUR

2

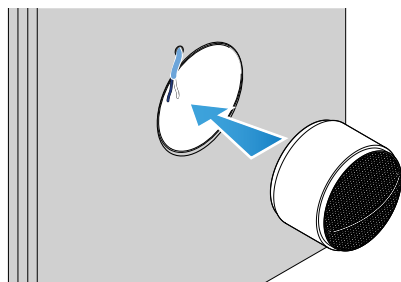

Insérer l'échangeur thermique jusqu'à l'extrémité du tube intérieur.

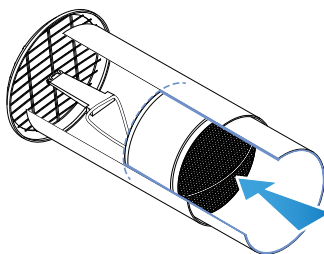



**DISPOSITION POUR LA FIXATION DE L'UNITÉ DE VENTILATION**

3

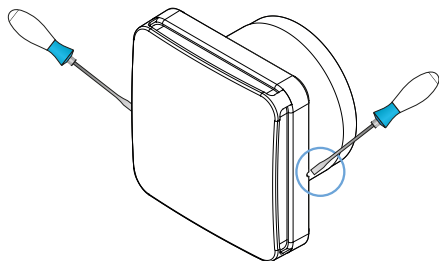

Dégager le couvercle du porte-moteur en appuyant sur les deux trous latéraux à l'aide d'un petit tournevis.

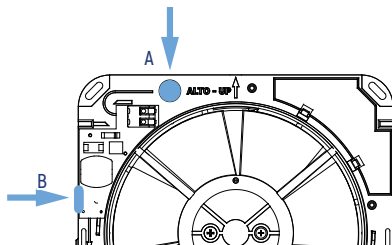

Ouvrir le trou (A) prévu pour le passage des câbles ; en cas de connexions externes non suivies, ouvrir le passage latéral (B) aussi bien sur le porte-moteur que sur le couvercle.

**FIXATION DE L'UNITÉ DE VENTILATION ET CONNEXION ÉLECTRIQUE**



Les opérations d'installation et d'entretien doivent être effectuées hors tension et par du personnel qualifié, conformément aux normes en vigueur.

4

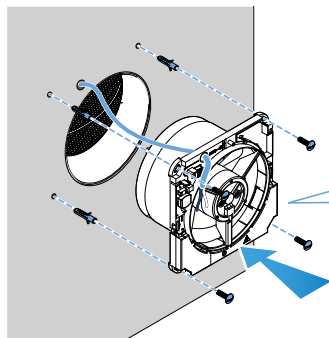

Placer des chevilles dans les trous de fixation, puis procéder à la fixation de l'appareil au mur en faisant passer le câble d'alimentation par le trou prévu à cet effet.

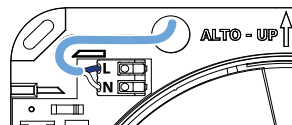
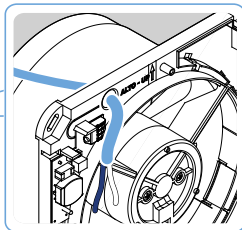

Placer le câble d'alimentation dans le passage de décharge de traction et connecter L et N comme indiqué. Le bornier est du type à connexion rapide ; pour insérer le conducteur, il suffit d'appuyer sur la languette correspondante.

L'appareil est conforme aux normes de double isolation (classe II) et ne nécessite donc pas de câble de mise à la terre.

Replacer le couvercle sur le porte-moteur en appuyant légèrement.



**AVERTISSEMENT**

NE PAS alimenter l'appareil avec le couvercle ouvert.

## 4 - UTILISATION

L'unité de ventilation ECOCOMFORT PLUS avec récupération de chaleur assure un renouvellement continu et constant de l'air dans la pièce, évitant les moisissures et l'humidité, évite les pertes d'énergie dues à l'ouverture des fenêtres, et permet de récupérer la chaleur et donc de réduire les coûts de chauffage et de climatisation en hiver et en été.

ECOCOMFORT PLUS fonde son fonctionnement sur le principe de la récupération de chaleur régénérative qui, grâce à l'échangeur de chaleur céramique hautement efficace, accumule la chaleur dégagée par le flux d'air sortant de la pièce et la restitue lorsque le flux d'air s'inverse.

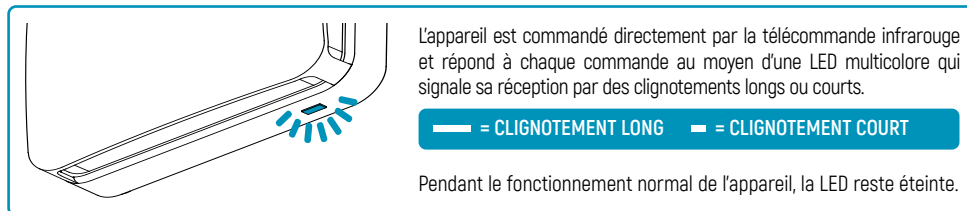

L'appareil est commandé directement par la télécommande infrarouge et répond à chaque commande au moyen d'une LED multicolore qui signale sa réception par des clignotements longs ou courts.

— = CLIGNOTEMENT LONG    — = CLIGNOTEMENT COURT

Pendant le fonctionnement normal de l'appareil, la LED reste éteinte.

### TÉLÉCOMMANDE

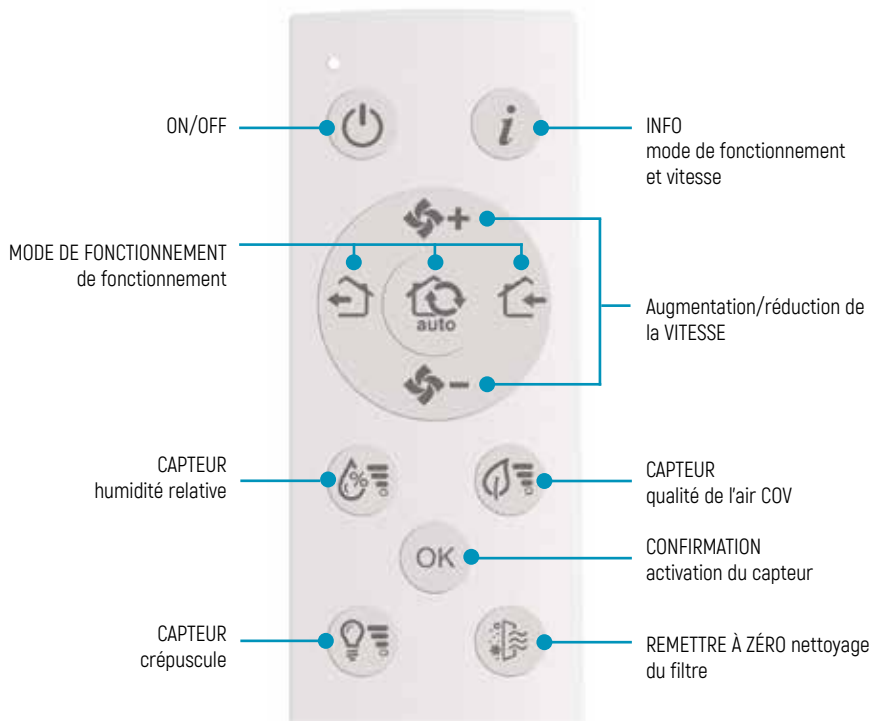

ON/OFF

MODE DE FONCTIONNEMENT de fonctionnement

Augmentation/réduction de la VITESSE

INFO mode de fonctionnement et vitesse

CAPTEUR humidité relative

CAPTEUR qualité de l'air COV

CONFIRMATION activation du capteur



CAPTEUR crépuscule

REMETTRE À ZÉRO nettoyage du filtre

### MISE EN PLACE ET REMPLACEMENT DES PILES DE LA TÉLÉCOMMANDE

Ouvrez le couvercle du compartiment à piles et insérez 2 piles AAA (non fournies) en respectant les polarités indiquées.

## 4.1 - MISE EN MARCHÉ ET ARRÊT

TOUCHE	MODALITÉ	FONCTIONNEMENT	LUMINOSITÉ DES LED	COULEUR
	ACCENSION	L'appareil se met en marche avec le dernier mode de fonctionnement et la dernière vitesse réglés	Voir le tableau des modes de fonctionnement	
	ARRÊT	L'appareil s'arrête		ROUGE







L'appareil peut également être mis en marche en sélectionnant directement les modes de fonctionnement ou en augmentant la vitesse.



















### Important

L'arrêt du système entraîne l'arrêt de l'unité de ventilation et, par conséquent, l'interruption du renouvellement de l'air dans les pièces.

## 4.2 - SÉLECTION DU MODE DE FONCTIONNEMENT

TOUCHE	MODALITÉ	FONCTIONNEMENT	LUMINOSITÉ DES LED	COULEUR
	EXTRACTION	L'appareil extrait l'air de la pièce pendant 60 minutes, puis passe en mode « cycle automatique ».		ROUGE
	IMMISSION	L'appareil injecte de l'air dans la pièce pendant 60 minutes, puis passe en mode « cycle automatique ».		BLEU
	CYCLE AUTOMATIQUE	L'unité aspire/évacue l'air de l'environnement en optimisant automatiquement les intervalles de cycle et en récupérant la chaleur.		ROUGE/BLEU

## 4.3 - RÉGLAGE DE LA VITESSE DE VENTILATION

TOUCHE	VITESSE			
		EXTRACTION	IMMISSION	CYCLE AUTOMATIQUE
		ROUGE	BLEU	ROUGE/BLEU
	HAUTE			
	MOYENNE			
	BASSE			
	MINIMUM (NUIT)			

A tout moment, il est possible de vérifier le mode de fonctionnement et la vitesse en cours en appuyant sur la touche 

## 4.5 - ACTIVATION ET RÉGLAGE DU CAPTEUR

Pour améliorer encore la qualité de l'air intérieur et assurer un confort maximal pendant le fonctionnement en mode « cycle automatique », les capteurs suivants peuvent être activés :



**% humidité relative:** mesure le pourcentage d'humidité relative dans la pièce (signalisation par LED TURQUOISE)



**qualité de l'air COV** mesure les ppm de composés organiques volatils dans l'environnement (signalisation par DEL VERTE)



**capteur crépusculaire:** mesure la lumière (LUMEN) dans la pièce (signalisation par LED JAUNE)

Pour chacun de ces capteurs, il est possible de sélectionner un seuil d'intervention, c'est-à-dire le niveau d'humidité, de qualité de l'air et/ou de luminosité toléré au-delà duquel l'appareil doit intervenir.

### ACTIVATION/DÉSACTIVATION DU CAPTEUR ET RÉGLAGE DU SEUIL D'INTERVENTION

Pour activer et désactiver les capteurs et modifier leur seuil d'intervention, procédez comme suit :

1. Appuyez sur la touche du capteur que vous souhaitez régler et maintenez-la enfoncée pendant 5 secondes jusqu'à ce que la LED clignote.
2. Pour activer/désactiver et modifier le seuil de déclenchement du capteur, appuyez brièvement sur le bouton correspondant. Chaque pression augmente le seuil d'intervention d'un niveau jusqu'au niveau le plus élevé, puis revient cycliquement à « capteur non actif ».



A chaque pression, la LED de l'appareil indique le seuil sélectionné en faisant clignoter la couleur correspondante.

3. Pour confirmer le réglage, appuyez sur **OK** ou attendez 60 secondes pour une confirmation automatique.



#### Important





Les capteurs ne peuvent intervenir que pendant le fonctionnement en mode « CYCLE AUTOMATIQUE »; si la vitesse minimale (nuit) est réglée, les capteurs sont temporairement désactivés.

### VÉRIFIER LES RÉGLAGES DES CAPTEURS

Pour vérifier les réglages de chaque capteur, appuyez brièvement sur le bouton du capteur que vous souhaitez vérifier. L'appareil renvoie les informations requises par des clignotements de la couleur correspondante, comme indiqué dans les tableaux des capteurs.





## CAPTEUR D'HUMIDITÉ

En activant le capteur d'humidité, l'humidité relative de la pièce est mesurée ; si la valeur mesurée est supérieure au seuil fixé, l'appareil de ventilation passe en « mode extraction » à la vitesse BOOST (vitesse maximale) pendant environ 3 minutes. La procédure sera répétée jusqu'à ce que le seuil fixé soit atteint ou au maximum 3 fois en une heure, et inhibe temporairement certaines fonctions de la télécommande.

TOUCHE	RÉGLAGE DU CAPTEUR	LUMINOSITÉ DES LED	COULEUR
	Capteur inactif		TURQUOISE
	Faible taux d'humidité 55 %		
	Humidité moyenne de 60 %		
	Humidité élevée de 65 %		





## CAPTEUR DE QUALITÉ DE L'AIR - VOC

L'activation du capteur de qualité de l'air COV permet de mesurer le niveau de Composés organiques volatils présents dans l'environnement. Si la valeur détectée est supérieure au seuil fixé, l'appareil de ventilation passe en « mode extraction » à la vitesse BOOST (vitesse maximale) pendant environ 3 minutes. La procédure sera répétée jusqu'à ce que le seuil fixé soit atteint ou au maximum 3 fois en une heure, et inhibe temporairement certaines fonctions de la télécommande.

TOUCHE	RÉGLAGE DU CAPTEUR	LUMINOSITÉ DES LED	COULEUR
	Capteur inactif		VERT
	Qualité de l'air EXCELLENTE		
	Qualité de l'air BIEN		
	Qualité de l'air MOYENNE		

## CAPTEUR CRÉPUSCULAIRE

En activant le capteur crépusculaire, le niveau de lumière dans la pièce est mesuré pour permettre une réduction automatique de la vitesse de ventilation pendant les heures d'obscurité (par exemple pendant la nuit) ; si la valeur de la lumière détectée est inférieure au seuil fixé, l'unité de ventilation passe à la vitesse minimale (nuit). Le capteur crépusculaire neutralise le fonctionnement des capteurs d'humidité relative et de qualité de l'air COV.

TOUCHE	RÉGLAGE DU CAPTEUR	LUMINOSITÉ DES LED	COULEUR
	Capteur inactif		JAUNE
	Réduction de la vitesse dans l'obscurité		
	Réduction de la vitesse avec l'ombre		
	Réduction de la vitesse avec pénombre		



### Important

Veillez à ce que l'appareil ne soit pas positionné dans la pénombre afin que le capteur crépusculaire puisse intervenir correctement.

## 5 - NETTOYAGE ET ENTRETIEN





L'entretien et le nettoyage du filtre doivent être effectués hors tension, dans le respect des normes en vigueur et uniquement par du personnel technique qualifié ; il est donc conseillé de convenir d'un calendrier de nettoyage périodique.

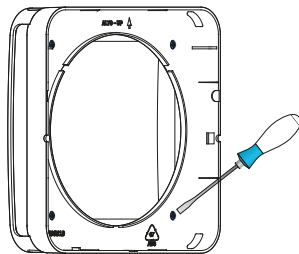
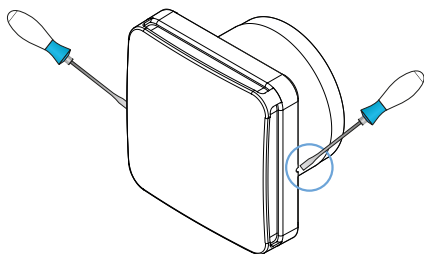

Pour que l'appareil fonctionne correctement, le filtre et l'échangeur de chaleur doivent être nettoyés périodiquement.

L'avertissement de nettoyage du filtre est signalé environ toutes les 1000 heures d'utilisation (en fonction des vitesses utilisées) par un clignotement de la LED ORANGE toutes les 60 minutes.

- **NETTOYAGE DU FILTRE:** Pour procéder au nettoyage ou au remplacement périodique du filtre, dégagez le couvercle du porte-moteur en appuyant sur les trous latéraux à l'aide d'un petit tournevis et dévissez les quatre vis du couvercle pour accéder au filtre. Lavez-le à l'eau froide et laissez-le bien sécher avant de le repositionner.



- **LED RESET:** Lorsque vous avez terminé le nettoyage du filtre, appuyez sur la touche  de la télécommande jusqu'à ce que la LED clignote en blanc BLANC.

TOUCHE	RÉGLAGE DU CAPTEUR	LED	COULEUR
	Nettoyage du filtre nécessaire	 (toutes les 60 minutes)	ORANGE
	Confirmation de la réinitialisation du signal de nettoyage du filtre		BLANC

En outre, il est recommandé de procéder périodiquement à des contrôles :

- **NETTOYAGE DES PLASTIQUES** après avoir débranché le circuit d'alimentation, nettoyez avec le plus grand soin les parties qui le nécessitent avec de l'eau et un détergent neutre.
- **CONTRÔLE DE L'ÉCHANGEUR DE CHALEUR** il est recommandé de vérifier périodiquement la propreté de l'échangeur de chaleur, car les salissures réduisent son efficacité. Si nécessaire, le retirer, le laver à l'eau courante et le laisser sécher complètement, puis réinsérer l'échangeur comme indiqué à la page 8, fig. 2.

### PIÈCES DE RECHANGE

COD.	
AP19978	Filtre de remplacement FR004
6306031	Grille
6306032	Échangeur céramique Ø160 mm
6306033	Tube télescopique Ø160 mm
AP199932	Unité de ventilation Ø160 mm

COD.	
6306035	Échangeur céramique Ø100 mm
6306036	Tube télescopique Ø100 mm
AP199892	Unité de ventilation Ø100 mm
AP6R6306150	Télécommande IR

## 6 - DÉPANNAGE



Les opérations de dépannage doivent être effectuées conformément à la réglementation en vigueur et uniquement par du personnel technique qualifié.

PROBLÈME	CAUSES POSSIBLES	REMÈDES
L'unité de ventilation ne s'active pas	<ul style="list-style-type: none"> <li>· L'alimentation électrique n'est pas activée</li> <li>· La télécommande ne fonctionne pas</li> </ul>	<ul style="list-style-type: none"> <li>· Vérifier l'alimentation électrique de l'unité de ventilation</li> <li>· Vérifier que les piles de la télécommande sont chargées</li> </ul>
Flux d'air insuffisant	<ul style="list-style-type: none"> <li>· Colmatage du filtre, de l'échangeur de chaleur ou de la grille</li> <li>· Corps étranger dans la canalisation</li> <li>· Échangeur de chaleur obstrué</li> <li>· Vitesse trop faible</li> <li>· Capteur crépusculaire en fonctionnement</li> <li>· Problème de ventilateur</li> </ul>	<ul style="list-style-type: none"> <li>· Nettoyer le filtre</li> <li>· Nettoyer la tuyauterie, l'échangeur de chaleur et la grille</li> <li>· Augmenter la vitesse de ventilation</li> <li>· Vérifier le seuil d'intervention du capteur crépusculaire</li> <li>· Vérifier l'unité de ventilation</li> </ul>
Efficacité insuffisante de l'échangeur de chaleur	<ul style="list-style-type: none"> <li>· Échangeur de chaleur obstrué</li> </ul>	<ul style="list-style-type: none"> <li>· Nettoyage de l'échangeur de chaleur</li> </ul>
Vibrations et bruits excessifs	<ul style="list-style-type: none"> <li>· Installation incorrecte de l'unité de ventilation</li> <li>· Mauvaise installation de la tuyauterie</li> </ul>	<ul style="list-style-type: none"> <li>· Vérifier la fixation de l'unité</li> <li>· Vérifier la fixation du tuyau</li> </ul>
Fuite d'eau de l'appareil	<ul style="list-style-type: none"> <li>· Installation du tuyau avec une inclinaison incorrecte</li> </ul>	<ul style="list-style-type: none"> <li>· Vérifier l'installation correcte du tuyau</li> </ul>
Le ventilateur ne change pas de vitesse	<ul style="list-style-type: none"> <li>· Capteur d'humidité relative/ de qualité de l'air COV en fonctionnement</li> </ul>	<ul style="list-style-type: none"> <li>· Attendre la fin de la procédure d'intervention du capteur d'humidité relative/de qualité d'air VOC</li> </ul>
L'unité de ventilation ne change pas de mode de fonctionnement	<ul style="list-style-type: none"> <li>· La télécommande ne fonctionne pas</li> </ul>	<ul style="list-style-type: none"> <li>· Vérifier que les piles de la télécommande sont chargées</li> </ul>

Pour plus d'informations et d'assistance, veuillez contacter votre installateur ou écrire à [export@fantinicosmi.it](mailto:export@fantinicosmi.it) en indiquant le modèle utilisé et le problème rencontré.

## 7 - CONDITIONS GÉNÉRALES DE GARANTIE

La garantie conventionnelle dure 24 mois, à compter de la date d'installation du matériel. La garantie couvre toutes les pièces de l'appareil, à l'exception de celles soumises à une usure normale résultant de l'utilisation.

Fabriqué en Italie



**FANTINI COSMI S.p.A.**

Via dell'Osio, 6 - 20049 Caleppio di Settala, Milan - ITALIE

Tél. +39 02 956821 - [info@fantinicosmi.it](mailto:info@fantinicosmi.it)

[www.fantinicosmi.it](http://www.fantinicosmi.it)

L'ASSISTANCE TECHNIQUE  
[supportotecnico@aspira.it](mailto:supportotecnico@aspira.it)

SERVICE DES EXPORTATIONS  
[export@fantinicosmi.it](mailto:export@fantinicosmi.it)

FR5680064A - 06/2024