

SERIE ASPIRLIGHT HV

UNITÀ RECUPERO DI CALORE

- Altissima efficienza di recupero > 90%
- Installazione orizzontale / verticale
- Portata costante con 3 livelli selezionabili
- Pannello remoto CH193VMC



ASPIRLIGHT HV è un' unità di ventilazione completa di recuperatore di calore dedicata al ricambio dell'aria senza sprechi energetici.

L'unità è particolarmente indicata per singole unità familiari, appartamenti ed in tutti i casi dove le portate nominali per il ricambio dell'aria non siano superiori ai 320 mc/h.

CARATTERISTICHE

- Telaio autoportante in lamiera. Pannelli in lamiera zincata, verniciata esternamente con isolamento interno in Eps ad alte densità; Estetica frontale in Aluicobond composito
- Scambiatore in polipropilene a flussi incrociati controcorrente ad alto rendimento. Basse temperature di congelamento. Altissima efficienza di scambio.
- Ventilatori Brushless con motore elettronico e comando a portata costante; Altissima efficienza e bassi livelli di rumorosità.
- Filtri ePM1 70/80% con bassa perdita di carico. Facilmente estraibili sia in posizionamento orizzontale sia verticale.
- Free cooling con gestione automatica attraverso sonde di temperatura
- Quadro elettrico completo di scheda di gestione 4 velocità ventilatori, antigelo, bypass automatico, sonde di temperatura, gestione delle batterie di post-riscaldamento e segnalazione filtri sporchi automatica.
- Pannello di controllo CH193VMC obbligatorio per il funzionamento dell'unità con touch capacitivo per montaggio su scatola 503;
- Grazie alle particolarità costruttive ed ai suoi componenti Aspirlight HV è in grado di raggiungere efficienza di recupero maggiori del 90%. Nelle stagioni invernali ed estive si ha un notevole recupero energetico dell'aria di rinnovo immessa in ambiente.

CODICI ORDINAZIONE UNITÀ

Codice	Modello	Descrizione
AP20050	Aspirlight 140HV	Recuperatore di calore, per installazione universale, con portata 130 mc/h (@100Pa)
AP20052	Aspirlight 200HV	Recuperatore di calore, per installazione universale, con portata 210 mc/h (@100Pa)
AP20053	Aspirlight 300HV	Recuperatore di calore, per installazione universale, con portata 320 mc/h (@100Pa)
CH193VMC		Comando remoto touch screen (da ordinare separatamente)

TIPOLOGIE DI INSTALLAZIONE

■ INSTALLAZIONE ORIZZONTALE

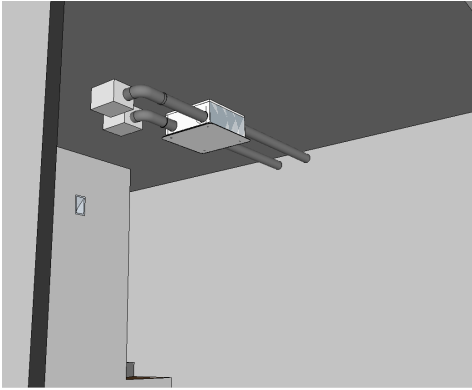

Installazione in locale tecnico

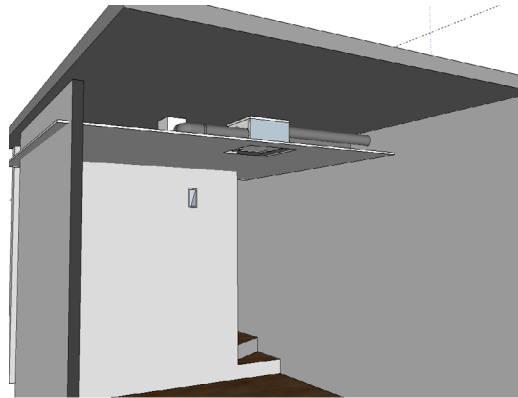

Installazione in controsoffitto

■ INSTALLAZIONE VERTICALE

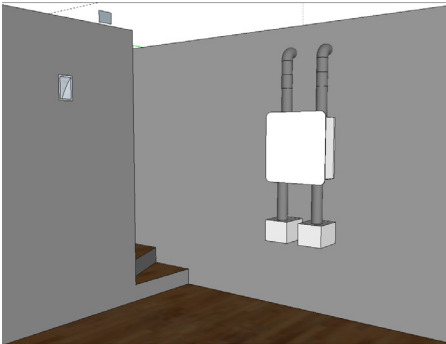

Installazione a parete

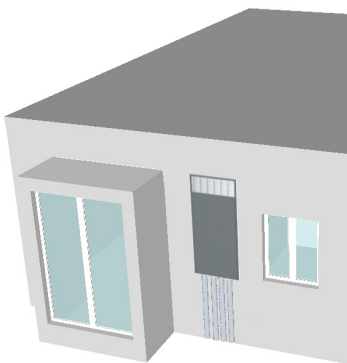

Installazione incasso esterno con presa esterna ed espulsione diretta utilizzando kit prese esterne (accessorio)

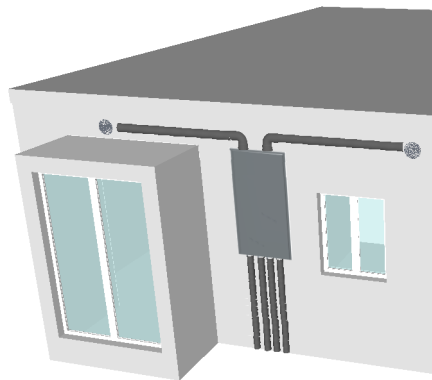

Installazione incasso esterno con presa esterna ed espulsione canalizzata



Installazione incasso interno

CONFIGURAZIONE UNITÀ

Codice	Portata massima
AP20050	Fino a 210 mc/h
AP20052	Fino a 230 mc/h
AP20053	Fino a 320 mc/h

■ INSTALLAZIONE ORIZZONTALE H

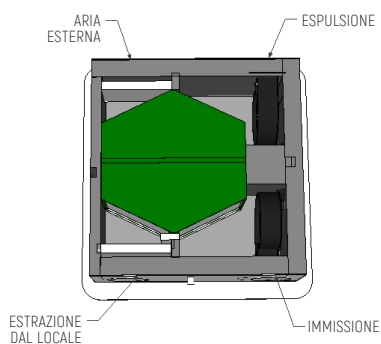

VERSIONE STANDARD

Le unità sono riportate viste dall'alto

■ INSTALLAZIONE VERTICALE V

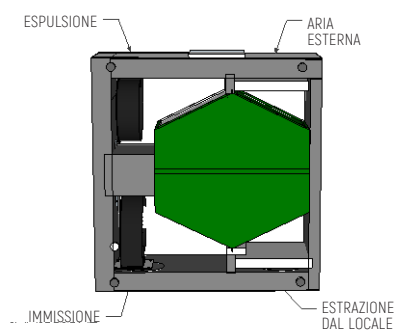

VERSIONE STANDARD

Le unità sono riportate viste di fronte

CLASSIFICAZIONE ECODESIGN

AP20050

AP20052

AP20053

A

CERTIFICAZIONI

La marcatura CE (presente su ogni macchina) attesta la conformità alle seguenti norme comunitarie:

- Direttiva Bassa Tensione 2014/35/EC
- Electromagnetic Compatibility Directive 2014/30/EC
- Ecodesign 2009/125/EC

CARATTERISTICHE TECNICHE

■ Ventilatori

Tipo di Ventilatori		Centrifugo a pale avanti motore elettronico direttamente accoppiato Bushless
Numero Ventilatori	Nr	2
Portata aria	mc/h	130
Pressione utile	Pa	100

■ Scambiatore di calore (Dati riferiti alla norma UNI EN 13141-7 Temp.interna 20° - Umidità interna 28% - Temp.esterna 7° - Umidità esterna 72%)

Tipo di scambiatore		Piastre controcorrente – materiale polipropilene
Numero Scambiatori	Nr	1
Efficienza di recupero	%	87

■ Filtri

Tipo di filtri		Filtri Piani
Classe di filtrazione		ePM1 80%

■ Dati acustici (Dati riferiti alla norma UNI EN 3741 e UNI EN 3744)

Potenza sonora Lw trasmessa dalla struttura	dB(A)	49
Potenza sonora Lw irradiata nel canale	dB(A)	54
Pressione sonora media Lp ad 1Mt	dB(A)	41
Pressione sonora media Lp ad 3 Mt	dB(A)	34

■ Dati Elettrici

Tensione di alimentazione	V	230 / 1 / 50 Hz.
Corrente assorbita	A	1.2
Potenza assorbita	W	95
Grado di protezione	IP	IPX0

■ Dimensionali

Larghezza	mm	580
Profondità	mm	580
Altezza	mm	254
Peso	kg	19
Diametro Attacchi	mm	160
Scarico Condensa	mm	16

PRESTAZIONI AERAILICHE

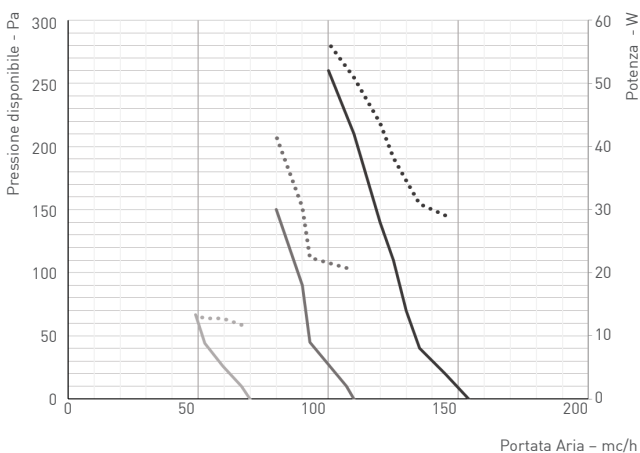

EFFICIENZA TERMICA

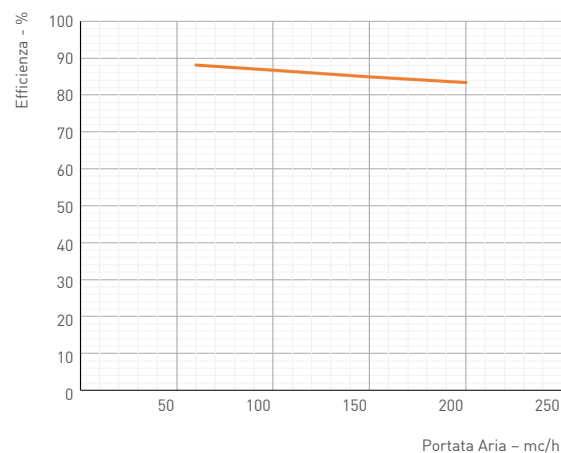

Curve riferite alle seguenti condizioni (UNI EN 13141-7): Aria esterna 7 °C - 75 % UR - Aria interna 20 °C -37 % UR

DATI ERP ECODESIGN AP20050

			Standard	Vers. con recuperatore entalpico	
A	Nome o marchio del fornitore		Fantini Cosmi	Fantini Cosmi	
B	Identificativo del modello		Aspirlight 140HV	Aspirlight 140HV	
C	Versione		AP20050 + Regolatore CH193VMC con T, UR, Voc, CO2eq	AP20050 + Regolatore CH193VMC con T, UR, Voc, CO2eq	
	SEC	Kwh/mQ	COLD	-77,1	-68,10
			AVERAGE	-39,57	-32,40
			WARM	-15,1	-9,30
SEC CLASS		A	A		
D	Tipologia dichiarata		UVR - Bidirezionale	UVR - Bidirezionale	
E	Tipo di azionamento installato		Variatore di velocità	Variatore di velocità	
F	Sistema di recupero calore		A recupero	A recupero	
G	Efficienza termica del recupero di calore	%	87,1	89	
H	Portata massima	Mc/s	0,036	0,038	
I	Potenza elettrica assorbita alla portata massima	W/h	80	80	
J	Livello di potenza sonora	Lwa	48	48	
K	Portata di riferimento	Mc/s	0,0253	0,0253	
L	Pressione di riferimento	Pa	50	50	
M	SPI	W / mc/h	0,242	0,242	
N	Fattore di controllo		CLTR	0,85	
O	Percentuali massime dichiarate di trafileamento		%	4,1 ext. / 3,1 int.	
Q	Posizione e descrizione del segnale relativo al filtro		Visualizzata sul display del controllo remoto e sul manuale di istruzioni	Visualizzata sul display del controllo remoto e sul manuale di istruzioni	
S	Indirizzo internet istruzioni di dissassemblaggio		www.fantinosmi.it	www.fantinosmi.it	

VOCE DI CAPITOLATO

Unità di ventilazione con recupero di calore ad altissimo rendimento, dimensioni compatte per installazione a soffitto o a parete.

Unità specifica per la ventilazione negli edifici residenziali singoli e appartamenti collettivi a basso fabbisogno energetico.

Testata e classificata secondo il regolamento europeo Ecodesign rif. 1253/2015 e 1254/2014

CARATTERISTICHE COSTRUTTIVE

Struttura ad alta resistenza con telaio autoportante in lamiera.

Parti interne in polistirene ad alta densità dimensioni compatte ed altezza ridotta per installazione semplificata con pannello inferiore facilmente accessibile per manutenzione ed ispezionabilità.

Imbocchi circolari diametro 160mm per collegamento alle canalizzazioni dell'aria.

Ispezione filtri rapida e senza attrezzi e doppio scarico per evacuazione condensa con sifone in dotazione.

Quadro elettrico, escluso dal flusso d'aria con schede di gestione e morsettiere di comando; ventilatori centrifughi di tipo a pale avanti con motori EC a controllo elettronico di portata aria ed a basso consumo; scambiatore di calore statico in polipropilene a flussi controcorrente per altissime efficienze di recupero del calore sensibile (configurazione standard) o entalpico (opzionale cod AP20390 RCH-366/160).

Filtri classe ePM1 80% a bassa perdita di carico.

By-pass per funzionamento estivo.

CONTROLLI E REGOLAZIONI

Scheda elettronica per gestione velocità a 3 gradini, funzione antigelo e bypass automatico.

Pannello remoto CH193VMC touch a semiincasso in scatola 503 con a bordo sensori temperatura, umidità relativa e qualità dell'aria.

Sensori di temperatura a bordo macchina e possibilità di gestione batteria ausiliaria acqua calda.

DIMENSIONI

■ INSTALLAZIONE A SOFFITTO

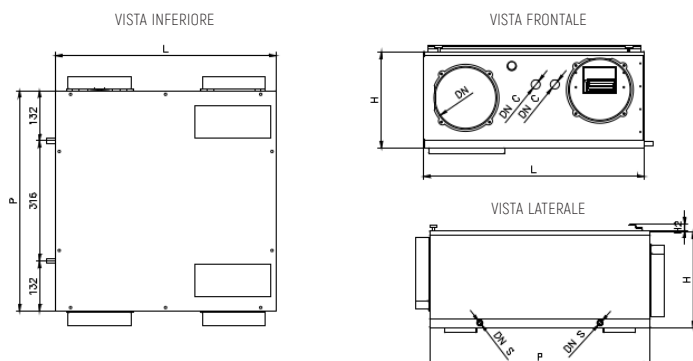

Larghezza L	mm	580
Profondità P	mm	580
Altezza H	mm	254
Altezza staffa H2	mm	16
Aria DN	Ø	160
Scarico condensa DN S	mm	12
Cavi DN S	mm	16
Peso	Kg	19

■ INSTALLAZIONE A PARETE

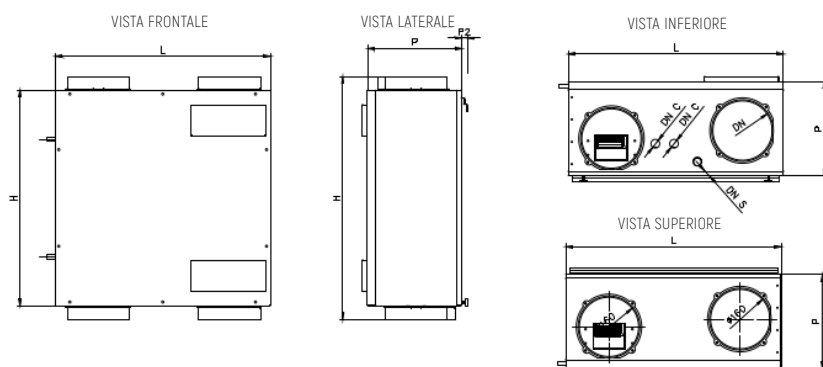

Larghezza L	mm	580
Profondità P	mm	254
Altezza H	mm	580
Profondità staffa P2	mm	16
Aria DN	Ø	160
Scarico condensa DN S	mm	20
Cavi DN S	mm	16
Peso	Kg	19

CARATTERISTICHE TECNICHE

■ Ventilatori

Tipo di Ventilatori		Centrifugo a pale avanti motore elettronico direttamente accoppiato Bushless
Numero Ventilatori	Nr	2
Portata aria	mc/h	210
Pressione utile	Pa	100

■ Scambiatore di calore (Dati riferiti alla norma UNI EN 13141-7 Temp.interna 20° - Umidità interna 28% - Temp.esterna 7° - Umidità esterna 72%)

Tipo di scambiatore		Piastre controcorrente – materiale polipropilene
Numero Scambiatori	Nr	1
Efficienza di recupero	%	85

■ Filtri

Tipo di filtri		Filtri Piani
Classe di filtrazione		ePM1 80%

■ Dati acustici (Dati riferiti alla norma UNI EN 3741 e UNI EN 3744)

Potenza sonora Lw trasmessa dalla struttura	dB(A)	51
Potenza sonora Lw irradiata nel canale	dB(A)	57
Pressione sonora media Lp ad 1Mt	dB(A)	43
Pressione sonora media Lp ad 3 Mt	dB(A)	36,0

■ Dati Elettrici

Tensione di alimentazione	V	230 / 1 / 50 Hz.
Corrente assorbita	A	1,2
Potenza assorbita	W	130
Grado di protezione	IP	IPX0

■ Dimensionali

Larghezza	mm	580
Profondità	mm	580
Altezza	mm	254
Peso	kg	19
Diametro Attacchi	mm	160
Scarico Condensa	mm	16

PRESTAZIONI AERAILICHE

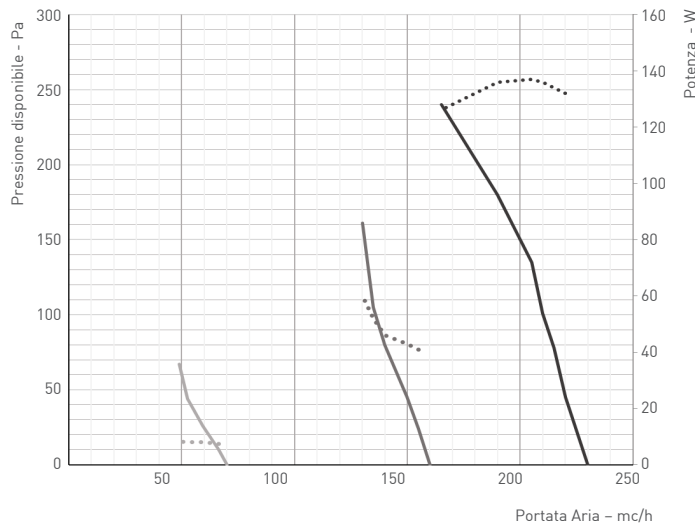

EFFICIENZA TERMICA

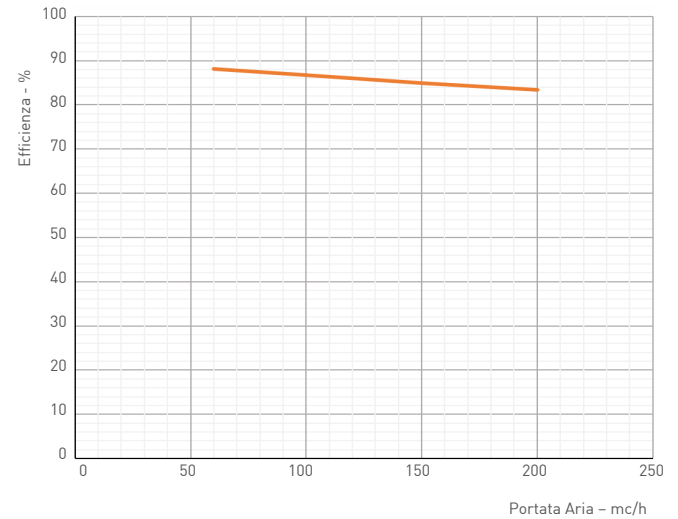

Curve riferite alle seguenti condizioni (UNI EN 13141-7): Aria esterna 7 °C - 75 % UR - Aria interna 20 °C -37 % UR

DATI ERP ECODESIGN AP20052

			Standard	Vers. con recuperatore entalpico	
A	Nome o marchio del fornitore		Fantini Cosmi	Fantini Cosmi	
B	Identificativo del modello		Aspirilight 200HV	Aspirilight 200HV	
C	Versione		AP20052 + Regolatore CH193VMC con T, UR, Voc, CO2eq	AP20052 + Regolatore CH193VMC con T, UR, Voc, CO2eq	
	SEC	Kwh/mQ	COLD	-75,1	-66,80
			AVERAGE	-37,45	-31,50
			WARM	-13,26	-8,60
SEC CLASS		A	A		
D	Tipologia dichiarata		UVR - Bidirezionale	UVR - Bidirezionale	
E	Tipo di azionamento installato		Variatore di velocità	Variatore di velocità	
F	Sistema di recupero calore		A recupero	A recupero	
G	Efficienza termica del recupero di calore	%	85	88	
H	Portata massima	Mc/s	0,0583	0,0583	
I	Potenza elettrica assorbita alla portata massima	W/h	130	130	
J	Livello di potenza sonora	Lwa	51	51	
K	Portata di riferimento	Mc/s	0,0408	0,0408	
L	Pressione di riferimento	Pa	50	50	
M	SPI	W / mc/h	0,313	0,313	
N	Fattore di controllo	CLTR	0,85	0,85	
O	Percentuali massime dichiarate di trafilamento	%	4,0 ext. / 2,9 int.	4,0 ext. / 2,9 int.	
Q	Posizione e descrizione del segnale relativo al filtro		Visualizzata sul display del controllo remoto e sul manuale di istruzioni	Visualizzata sul display del controllo remoto e sul manuale di istruzioni	
S	Indirizzo internet istruzioni di dissassemblaggio		www.fantincosmi.it	www.fantincosmi.it	

VOCE DI CAPITOLATO

Unità di ventilazione con recupero di calore ad altissimo rendimento, dimensioni compatte per installazione a soffitto, a parete, a parete con estetica o a parete ad incasso con kit cabinet isolato ed accessorio per le prese esterne non canalizzate.

Unità specifica per la ventilazione negli edifici residenziali singoli e appartamenti collettivi a basso fabbisogno energetico Testata e classificata secondo il regolamento europeo Ecodesign rif. 1253/2015 e 1254/2014.

CARATTERISTICHE COSTRUTTIVE

Struttura ad alta resistenza con telaio autoportante in lamiera.

Parti interne in polistirene ad alta densità dimensioni compatte ed altezza ridotta per installazione semplificata con pannello inferiore facilmente accessibile per manutenzione ed ispezionabilità.

Imbocchi circolari diametro 160mm per collegamento alle canalizzazioni dell'aria.

Ispezione filtri rapida e senza attrezzi e doppio scarico per evacuazione condensa con sifone in dotazione.

Quadro elettrico, escluso dal flusso d'aria con schede di gestione e morsettiere di comando.

Ventilatori centrifughi di tipo a pale avanti con motori EC a controllo elettronico di portata aria ed a basso consumo.

Scambiatore di calore statico in polipropilene a flussi controcorrente per altissime efficienze di recupero del calore sensibile (configurazione standard) o entalpico (opzionale cod AP20390 RCH-366/160).

Filtri classe ePM1 80% a bassa perdita di carico.

By-pass per funzionamento estivo.

CONTROLLI E REGOLAZIONI

Scheda elettronica per gestione velocità a 3 gradini, funzione antigelo e bypass automatico.

Pannello remoto CH193VMC touch a semiincasso in scatola 503 con a bordo sensori temperatura, umidità relativa e qualità dell'aria.

Sensori di temperatura a bordo macchina e possibilità di gestione batteria ausiliaria acqua calda.

DIMENSIONI

■ INSTALLAZIONE A SOFFITTO

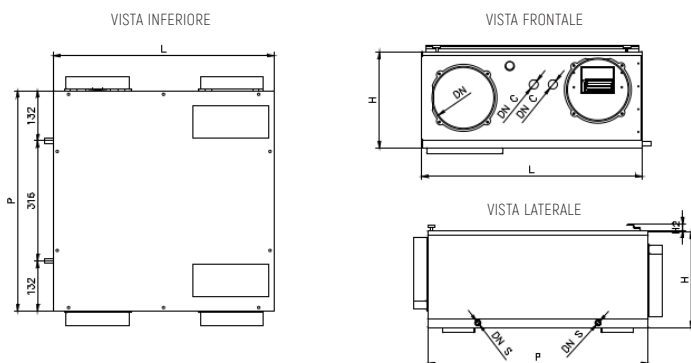

Larghezza L	mm	580
Profondità P	mm	580
Altezza H	mm	254
Altezza staffa H2	mm	16
Aria DN	Ø	160
Scarico condensa DN S	mm	12
Cavi DN S	mm	16
Peso	Kg	19

■ INSTALLAZIONE A PARETE

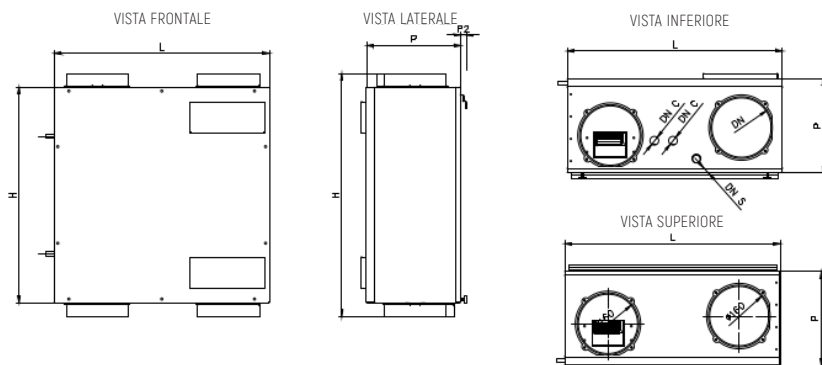

Larghezza L	mm	580
Profondità P	mm	254
Altezza H	mm	580
Profondità staffa P2	mm	16
Aria DN	Ø	160
Scarico condensa DN S	mm	20
Cavi DN S	mm	16
Peso	Kg	19

CARATTERISTICHE TECNICHE

■ Ventilatori

Tipo di Ventilatori		Centrifugo a pale avanti motore elettronico direttamente accoppiato Bushless
Numero Ventilatori	Nr	2
Portata aria	mc/h	320
Pressione utile	Pa	100

■ Scambiatore di calore (Dati riferiti alla norma UNI EN 13141-7 Temp.interna 20° - Umidità interna 28% - Temp.esterna 7° - Umidità esterna 72%)

Tipo di scambiatore		Piastre controcorrente – materiale polipropilene
Numero Scambiatori	Nr	1
Efficienza di recupero	%	85

■ Filtri

Tipo di filtri		Filtri Piani
Classe di filtrazione		ePM1 80%

■ Dati acustici (Dati riferiti alla norma UNI EN 3741 e UNI EN 3744)

Potenza sonora Lw trasmessa dalla struttura	dB(A)	52
Pressione sonora media Lp ad 1Mt	dB(A)	45
Pressione sonora media Lp ad 3 Mt	dB(A)	38

■ Dati Elettrici

Tensione di alimentazione	V	230 / 1 / 50 Hz.
Corrente assorbita	A	2.2
Potenza assorbita	W	180
Grado di protezione	IP	IPX0

■ Dimensionali

Larghezza	mm	580
Profondità	mm	580
Altezza	mm	315
Peso	kg	23
Diametro Attacchi	mm	160
Scarico Condensa	mm	12

PRESTAZIONI AERAILICHE

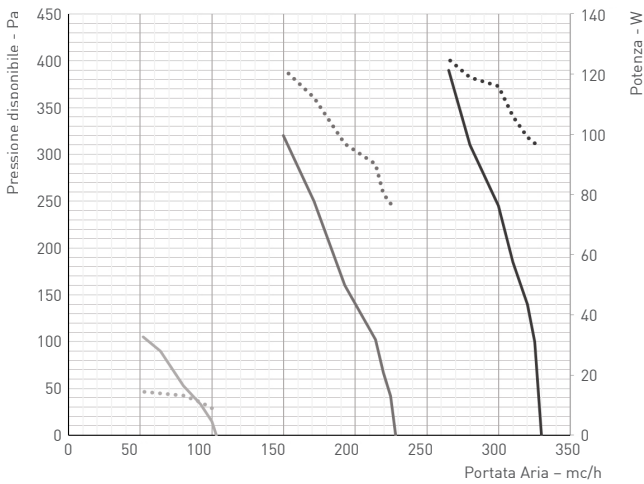

EFFICIENZA TERMICA

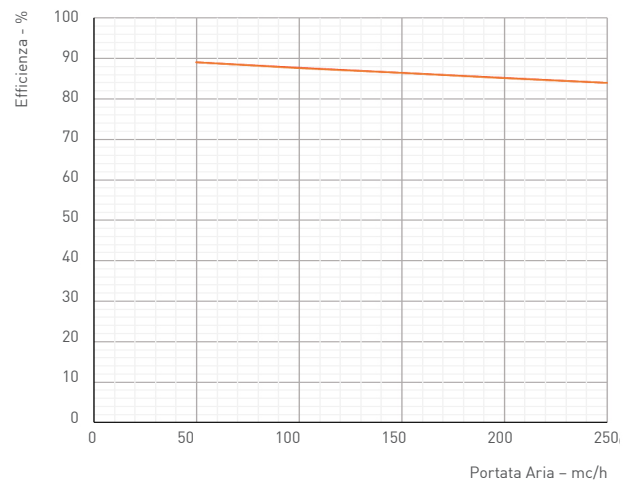

Curve riferite alle seguenti condizioni (UNI EN 13141-7) : Aria esterna 7° - 70% U.r. - Aria interna 20° -28% U.r.

DATI ERP ECODESIGN AP20053

			Standard	Vers. con recuperatore entalpico	
A	Nome o marchio del fornitore		Fantini Cosmi	Fantini Cosmi	
B	Identificativo del modello		Aspirlight 300HV	Aspirlight 300HV	
C	Versione		AP20053 + Regolatore CH193VMC con T, UR, Voc, CO2eq	AP20053 + Regolatore CH193VMC con T, UR, Voc, CO2eq	
	SEC	Kwh/mQ	COLD	-73,8	-67,67
			AVERAGE	-36,3	-31,90
			WARM	-12,9	-8,78
SEC CLASS					
D	Tipologia dichiarata		UVR - Bidirezionale	UVR - Bidirezionale	
E	Tipo di azionamento installato		Variatore di velocità	Variatore di velocità	
F	Sistema di recupero calore		A recupero	A recupero	
G	Efficienza termica del recupero di calore	%	84,6	79,90	
H	Portata massima	Mc/h	320	320	
I	Potenza elettrica assorbita alla portata massima	W/h	250	250	
J	Livello di potenza sonora	Lwa	52	52	
K	Portata di riferimento	Mc/s	0,0622	0,0622	
L	Pressione di riferimento	Pa	50	50	
M	SPI	W / mc/h	0,35	0,35	
N	Fattore di controllo	CLTR	0,85	0,85	
O	Percentuali massime dichiarate di trafilamento	%	4,1 ext. / 3,1 int.	4,1 ext. / 3,1 int.	
Q	Posizione e descrizione del segnale relativo al filtro		Visualizzata sul display del controllo remoto e sul manuale di istruzioni	Visualizzata sull'ispezione filtri dell'unità e sul manuale di istruzioni	
S	Indirizzo internet istruzioni di dissassemblaggio		www.fantinosmi.it	www.fantinosmi.it	

VOCE DI CAPITOLATO

Unità di ventilazione con recupero di calore ad altissimo rendimento, dimensioni compatte per installazione a soffitto o a parete.

Unità specifica per la ventilazione negli edifici residenziali singoli e appartamenti collettivi a basso fabbisogno energetico.

Testata e classificata secondo il regolamento europeo Ecodesign rif. 1253/2015 e 1254/2014

CARATTERISTICHE COSTRUTTIVE

Struttura ad alta resistenza con telaio autoportante in lamiera.

Parti interne in polistirene ad alta densità dimensioni compatte ed altezza ridotta per installazione semplificata con pannello inferiore facilmente accessibile per manutenzione ed ispezionabilità.

Imbocchi circolari diametro 160mm per collegamento alle canalizzazioni dell'aria.

Ispezione filtri rapida e senza attrezzi e doppio scarico per evacuazione condensa con sifone in dotazione.

Quadro elettrico, escluso dal flusso d'aria con schede di gestione e morsettiere di comando; ventilatori centrifughi di tipo a pale avanti con motori EC a controllo elettronico di portata aria ed a basso consumo; scambiatore di calore statico in polipropilene a flussi controcorrente per altissime efficienze di recupero del calore sensibile (configurazione standard) o entalpico (opzionale cod. AP20390 RCH-366/160 e AP20391 RCH-366/270).

Filtri classe ePM1 80% a bassa perdita di carico.

By-pass per funzionamento estivo.

CONTROLLI E REGOLAZIONI

Scheda elettronica per gestione velocità a 3 gradini, funzione antigelo e bypass automatico.

Pannello remoto CH193VMC touch a semiincasso in scatola 503 con a bordo sensori temperatura, umidità relativa e qualità dell'aria.

Sensori di temperatura a bordo macchina e possibilità di gestione batteria ausiliaria acqua calda.

DIMENSIONI

■ INSTALLAZIONE A SOFFITTO

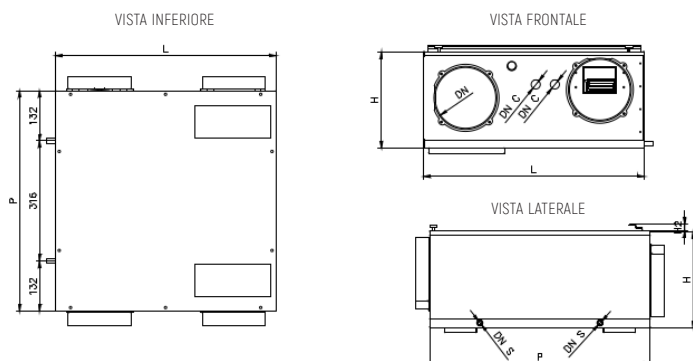

Larghezza L	mm	580
Profondità P	mm	580
Altezza H	mm	315
Altezza staffa H2	mm	16
Aria DN	Ø	160
Scarico condensa DN S	mm	12
Cavi DN S	mm	16
Peso	Kg	23

■ INSTALLAZIONE A PARETE

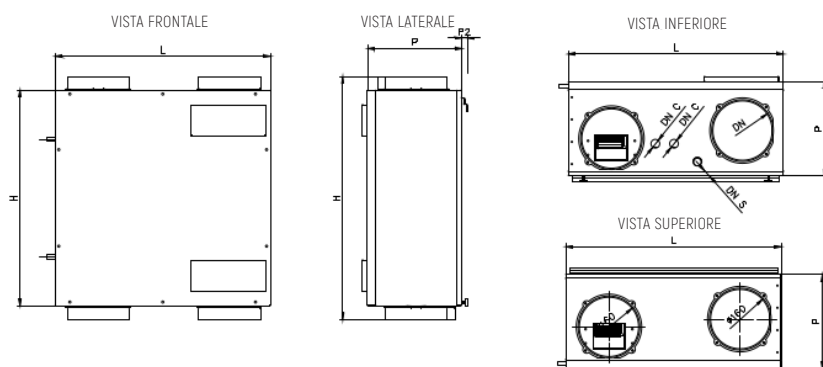

Larghezza L	mm	580
Profondità P	mm	315
Altezza H	mm	580
Profondità staffa P2	mm	16
Aria DN	Ø	160
Scarico condensa DN S	mm	20
Cavi DN S	mm	16
Peso	Kg	23

REGOLAZIONE (Obbligatoria)

CH193VMC - COMANDO REMOTO

Pannello remoto touch screen a semi-incasso per montaggio su scatola 503;

Controllo velocità e modi di funzionamento;

Dotato di sensore di temperatura, umidità relativa, CO₂ e VOC per una regolazione automatica della velocità della VMC. Gestione manuale del by-pass e regolazione della batteria di riscaldamento elettrico.



ACCESSORI

AP20390 RCH-366/160

SCAMBIATORE ENTALPICO PER AP20050-AP20052

Scambiatore di calore entalpico in controcorrente a flussi incrociati per il recupero di calore ed umidità.

AP20391 RCH-366/270

SCAMBIATORE ENTALPICO PER AP20053

Scambiatore di calore entalpico in controcorrente a flussi incrociati per il recupero di calore ed umidità.

AP20377 - PAL

COVER ESTETICA PER INSTALLAZIONE VERTICALE A VISTA

Pannello estetico per installazione a vista completo di staffe di fissaggio sull'unità;

Realizzato in alubond colore bianco rende gradevole la vista dell'unità installata a parete;

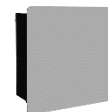

Larghezza L	mm	680
Profondità P	mm	40
Altezza H	mm	680
Peso	Kg	2

AP20375 - CEX-70

KIT CABINET PER ESECUZIONE DA ESTERNO AD INCASSO PER AP20050-AP20052

Kit cabinet in lamiera autoportante zincata per installazione ad incasso in parete;

Completo di plenum di mandata e ripresa aria 6+6 partenze DN75mm;

Isolamento interno in polistirene ad alta densità;



■ INSTALLAZIONE CON KIT CABINET DA INCASSO

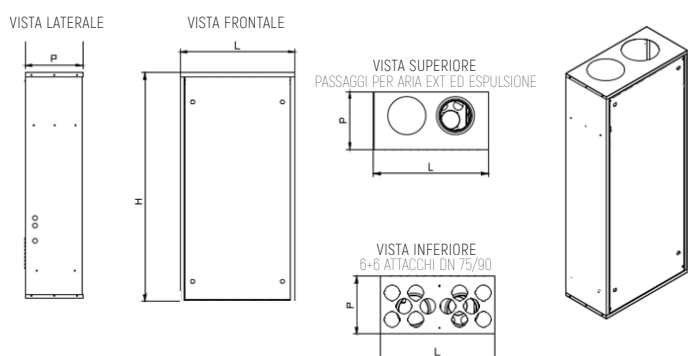

Larghezza L	mm	698
Profondità P	mm	310
Altezza H	mm	1200
Profondità staffa P2	mm	16
Aria esterna / espulsione DN	Ø	160
Immissione / estrazione DN	Ø	(6 + 6) x 75mm
Scarico condensa DN S	mm	20
Cavi DN S	mm	16
Peso	Kg	25

AP20376 - GEX-70

KIT GRIGLIA ESTERNA PER INSTALLAZIONE VERTICALE AD INCASSO PER AP20050-AP20052

Accessorio per il kit cabinet da incasso , per effettuare la ripresa dell'aria esterna e l'espulsione, direttamente sopra il kit cabinet o remotato nella posizione desiderata senza ausilio di canalizzazioni ulteriori;

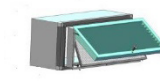

- INSTALLAZIONE CON KIT CABINET DA INCASSO (AP20375) + KIT GRIGLIA ESTERNA (AP20376)

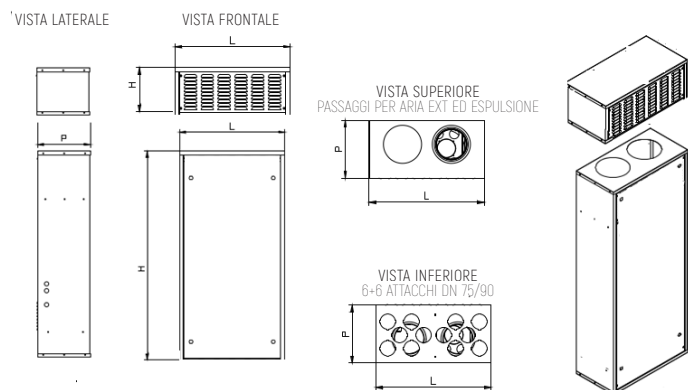

Larghezza L	mm	698
Profondità P	mm	310
Altezza H	mm	1200 + 320
Profondità staffa P2	mm	16
Aria esterna / espulsione DN	Ø	160
Immissione / estrazione DN	Ø	(6 + 6) x 75mm
Scarico condensa DN S	mm	20
Cavi DN S	mm	16
Peso	Kg	37